



# Accelo 715 C

## Caminhão Leve

► A união da tecnologia Mercedes-Benz à criatividade brasileira só podia ter um resultado: o caminhão leve Accelo 715 C, especialmente desenvolvido para rodar nas cidades, facilitando a vida de quem atua no transporte urbano de cargas.

► O motor OM-612 LA de 5 cilindros (156 cv e 34 mkgf) conta com a tecnologia eletrônica Common Rail, um exclusivo sistema de injeção de combustível que proporciona torque e potência elevados e consumo reduzido de combustível.

► O Accelo 715 C enfrenta o trânsito pesado com agilidade e conforto. Sua cabina foi desenvolvida para você se sentir como num automóvel. É robusta, do tipo avançada, com

design inovador, grande visibilidade e ótimo acesso, sem falar do painel com design semelhante ao de um carro e dos itens de série, como direção regulável, Check Control, vidros elétricos e console central com mesa e porta-objetos.

► Com distância entre eixos de 3.700 mm, pode ser equipado com carroçaria de 5,50 metros de comprimento. Além disso, apresenta a maior capacidade de carga entre seus concorrentes.

► Tudo isso mostra o empenho da Mercedes-Benz na busca de soluções lucrativas e eficientes para atender às suas necessidades, com a eficiência de sempre.

► **Isso tudo é Accelo. Aqui tem o novo Mercedinho que toda cidade quer.**



Mercedes-Benz

# Motor

Modelo	MB OM-612 LA, com gerenciamento eletrônico
Tipo	5 cilindros verticais em linha, turbocooler
Potência máxima, conforme NBR ISO 1585	115 kW (156 cv) a 3800 rpm
Torque máximo, conforme NBR ISO 1585	330 Nm (34 mkgf) de 1400 a 2600 rpm
Consumo específico	210 g/kWh (155 g/cvh) a 2280 rpm
Alternador (V/A)	14/120
Bateria (quantidade x Ah/V)	1 x 100/12

## Curvas de desempenho do motor OM-612 LA

Valores conf. NBR ISO 1585.  
Índices de emissões conforme Proconve P-5 (Euro III).  
Potência máx.: 115 kW (156 cv) a 3800 rpm  
Momento máx. de força: 330 Nm (34 mkgf) de 1400 a 2600 rpm  
Consumo específico mínimo: 210 g/kWh (155 g/cvh) a 2280 rpm

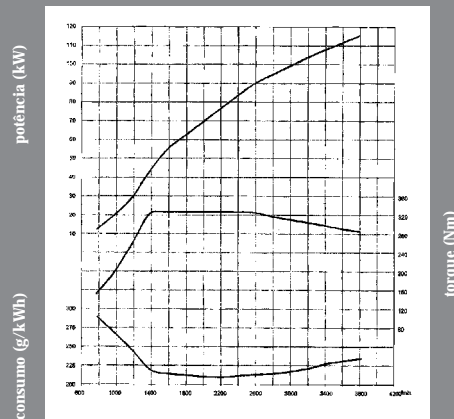

Emissões em conformidade com o Proconve P-5 (Euro III)

# Transmissão

Embreamento	LUK 260; monodisco, seco, sem amortecimento, com volante
Caixa de mudanças	MB G 33-5
Marchas sincronizadas	5
Relação de transmissão	i=5,053/2,601/1,521/1,000/0,784/marcha a ré: 4,756

# Eixos

Eixo dianteiro	MB VL2/2,5 t
Eixo traseiro	MB HL1/4,7 t
Reduções	i=6,143:1 (43:7)

# Chassi

Quadro - Tipo	escada, parafusado
Dimensões do perfil	194 mm x 65 mm/espessura: 4,5 mm
Material	LNE 50
Suspensão dianteira	feixe de molas parabólicas, com amortecedores telescópicos de dupla ação e barra estabilizadora
Suspensão traseira	feixe de molas parabólicas, com amortecedores telescópicos de dupla ação e barra estabilizadora
Aros	6.00 x 17,5
Pneus	205/75 R 17,5 (radiais, sem câmara) 215/75 R 17,5 (opcional)
Direção hidráulica	MB LS 2 BK
Reservatório de combustível (l)	150

# Desempenho do Veículo

Accele 715 C, com caixa de mudanças MB G 33-5 e pneus 205/75 R 17,5	
Redução	i=6,143:1 (43:7)
Velocidade máxima (km/h)	109
Capacidade máxima de subida (em movimento): com 7.000 kg (%)	40
com 8.500 kg (%)	32
Capacidade máxima de subida (partida em rampa): com 7.000 kg (%)	27
com 8.500 kg (%)	22

# Pesos e Capacidades (kg)

Veículo sem carga, em ordem de marcha	ee 3.100 mm	ee 3.700 mm
Eixo dianteiro	1.740	1.740
Eixo traseiro	880	900
Total	2.620	2.640
Carga útil máxima com equipamento	4.380	4.360
<b>Pesos Admissíveis/Valores Indicados</b>		
Peso Bruto Total (PBT)		
Eixo dianteiro	2.500	2.500
Eixo traseiro	4.700	4.700
Total	7.000	7.000
Peso Bruto Total Combinado (PBTC)	8.500	8.500

# Freios

<b>Freio de Serviço</b>	hidráulico de dois circuitos, disco nas rodas dianteiras e traseiras, válvula sensível a carga (ALB)
Área de frenagem total: eixo dianteiro	440 cm <sup>2</sup>
eixo traseiro	440 cm <sup>2</sup>
total	880 cm <sup>2</sup>
<b>Freio de Estacionamento</b>	
Tipo	mecânico de alavanca, com atuação na entrada do eixo traseiro

Obs.: Os pesos podem sofrer variações conforme os opcionais.

# Dimensões (mm)

Chassi com cabina, sem carroceria, com pneus radiais 205/75 R 17,5, sem câmara

A - Distância entre eixos	3.100/3.700
B - Comprimento total	6.134/7.134
C - Largura	2.148
D - Altura: carregado	2.369
descarregado	2.462
E - Bitola - eixo dianteiro	1.790
F - Bitola - eixo traseiro	1.704
G - Balanço dianteiro	1.300
H - Balanço traseiro	1.700/2.134
I - Vão livre - eixo dianteiro	214/213
J - Vão livre - eixo traseiro	202
K - Círculo de viragem do veículo, mØ	12,2/13,9
L - Distância eixo dianteiro/início do equipamento	420
M - Ângulo de entrada (carregado/descarregado)	21°/24°
N - Ângulo de saída (carregado/descarregado)	12°/16°
O - Altura teto da cabina/chassi	1.632
P - Largura	2.176

## Accele 715 C

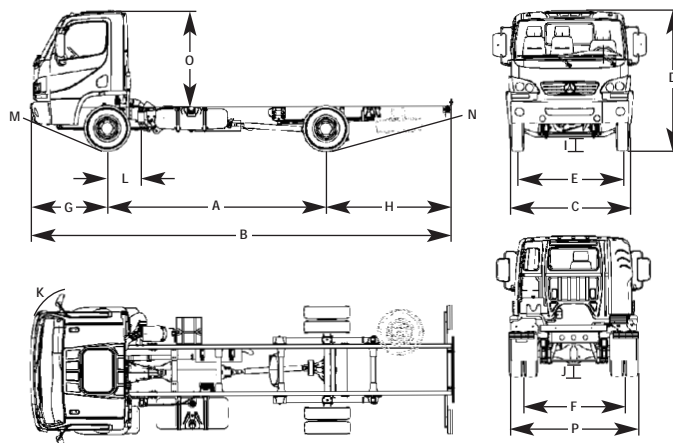

Alguns itens citados ou mostrados neste folheto são opcionais e podem não estar imediatamente disponíveis para atendimento. Procure um Concessionário Mercedes-Benz e conheça as múltiplas configurações oferecidas pela mais completa linha de veículos comerciais do País. No interesse do desenvolvimento tecnológico, a DaimlerChrysler do Brasil reserva-se o direito de alterar as

especificações e os desenhos dos produtos sem prévio aviso. A qualidade do meio ambiente é respeitada pela tecnologia dos produtos Mercedes-Benz. Para mais informações, ligue 0800 970 90 90 ou acesse [www.mercedes-benz.com.br](http://www.mercedes-benz.com.br). Mercedes-Benz, marca registrada do Grupo DaimlerChrysler.

