



Axor 1933

► O Axor 1933 faz parte da nova linha de caminhões extrapesados Mercedes-Benz, desenvolvida principalmente para aplicações rodoviárias de curtas e médias distâncias.

► As três opções de cabina disponíveis para este modelo atendem de forma adequada às necessidades e às preferências do transportador. A cabina Estendida vem equipada de fábrica com cama rebatível, instalada no prolongamento da parte traseira. É especialmente indicada para quem necessita de conforto e funcionalidade sem a perda da plataforma de carga. Já a cabina Leito, nas versões teto alto e teto baixo, é indicada para utilização rodoviária,

pois seu amplo espaço interno proporciona muito conforto para o motorista, principalmente nos momentos de descanso.

► Este modelo tem capacidade para 30 pallets e pode tracionar semi-reboques de até 15,4 metros de comprimento. O motor Mercedes-Benz OM-926 LA, com a maior potência da categoria, é dotado de gerenciamento eletrônico de combustível, propicia maior desempenho, baixo consumo de combustível e atende à legislação Proconve P-5 (Euro III).

► Axor 1933. Aqui tem o conforto que você quer, com o desempenho de que você precisa.



Mercedes-Benz

Motor

Modelo	MB OM-926 LA, com gerenciamento eletrônico	
Tipo	6 cilindros verticais em linha, turbocooler	
Potência máxima, conforme NBR ISO 1585	240 kW (326 cv) a 2200 rpm	
Torque máximo, conforme NBR ISO 1585	1.250 Nm (127 mkgf) de 1400 a 1600 rpm	
Consumo específico	198,1 g/kWh (146 g/cvh) a 1400 rpm	
Alternador (V/A)	28/80	
Bateria (quantidade x Ah/V)	2 x 135/12	2 x 170/12*

Transmissão

Embreamento	Ø 430 mm; monodisco seco, servo-assistido	
Caixa de mudanças	MB G 211 - 16/17,03 manual	
Marchas sincronizadas	16 (8x2)	
Tomada de força*	MB NA 121 - 1b	

Eixos

Eixo dianteiro	MB VL4/51 DC-7,5
Eixo traseiro	MB HL6/20 DCS-13
Reduções	3,909 (43:11)/4,300 (43:10)*

Chassi

Quadro/Tipo	escada, 5ª roda de Ø 2" com possibilidade de regulagem (passo = 50 mm)		
Dimensões do perfil	270 mm x 70 mm/espessura: 7,0 mm		
Material	LNE 50		
Suspensão dianteira	feixe de molas parabólicas, com amortecedores telescópicos de dupla ação e barra estabilizadora		
Suspensão traseira	feixe de molas parabólicas, com amortecedores telescópicos de dupla ação e barra estabilizadora		
Aros	8,25 x 22,5	8,00 x 22,00*	8,25 x 22,5*
Pneus	295/80 R 22,5	11.00 R 22 PR 16*	12.00 R 22,5 PR 16*
Direção hidráulica	LS 8 BK		
Reservatório de combustível (l)	300 (plástico)	590 (alumínio)*	590+230 (alumínio)*

Curvas de desempenho do motor OM-926 LA.III

Valores conf. NBR ISO 1585.
 Índices de emissões conforme Proconve P-5 (Euro III).
 Potência máx.: 240 kW (326 cv) a 2200 rpm
 Momento máx. de força: 1.250 Nm (127 mkgf) de 1400 a 1600 rpm
 Consumo específico mínimo: 198,1 g/kWh (146 g/cvh) a 1400 rpm

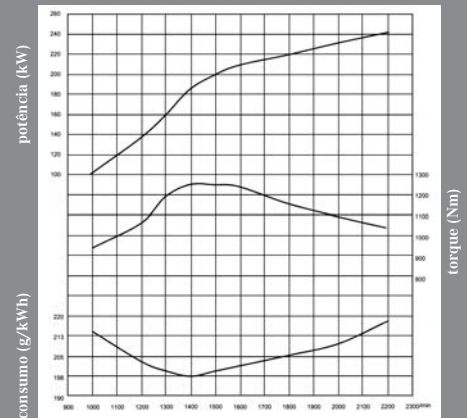

Emissões em conformidade com o Proconve P-5 (Euro III)

Desempenho do Veículo

Axor 1933 S/36, com caixa de mudanças MB G 211 - 16 Synchron e pneus 295/80 R 22,5	i=3,909:1		i=4,300:1*	
Redução	110	100		
Velocidade máxima (km/h)				
Capacidade de subida de rampa (em movimento):				
com 41.500 kg (%)	40	45		
com 45.000 kg (%)	36	41		
com 47.000 kg (%)	35	39		
Capacidade de subida de rampa (partida em rampa):				
com 41.500 kg (%)	27	30		
com 45.000 kg (%)	24	27		
com 47.000 kg (%)	23	26		

Freios

Freio de Serviço	ar comprimido, de dois circuitos, discos nas rodas dianteiras e traseiras	
Área de frenagem total:		
eixo dianteiro	784 cm ²	
eixo traseiro	784 cm ²	
total	1.568 cm ²	

Freio de Estacionamento		
Tipo	câmara de mola acumuladora, acionada pneumáticamente, com atuação nas rodas traseiras	

Pesos e Capacidades (kg)

Veículo sem carga, em ordem de marcha¹ (com cabina ETB)	1933/36
Eixo dianteiro	4.013
Eixo traseiro	2.195
Total	6.208
Carga útil máxima (técnica/legal)	12.392/9.792
Pesos Admissíveis Tecnicamente²/Legalmente³	
Eixo dianteiro	7.100/6.000
Eixo traseiro	11.500/10.000
Peso Bruto Total (PBT)	18.600/16.000
Peso Bruto Total Combinado (PBTC)	45.000
Capacidade Máxima de Tração (CMT)	47.000

Freio Adicional		
Tipo/Acionamento	freio-motor/Top Brake - hidráulico com controle eletrônico conjugado ao freio-motor	

Freio Adicional		
Tipo	ABS - Anti Block System*	

(1) Sem carroçaria ou implemento; com reservatório de combustível cheio, com roda reserva, sem motorista; com extintor e caixa de ferramentas. (2) Entre os valores admissíveis técnica e legalmente, deve-se respeitar sempre o de menor valor. Nenhum veículo de carga poderá transitar com PBT, PBTC ou CMT superior ao indicado pelo fabricante. (3) Conforme Resoluções do Contran. Obs.: Variantes de peso - Tanque de 590 l em alumínio, +240 kg; Tanque adicional de 230 l em alumínio, +208 kg; Cabina Leito teto baixo, +170 kg; Cabina Leito teto alto, +230 kg; Rodas de alumínio, -90 kg.

(*) Opcional

Dimensões (mm)

Chassi com cabina, sem carroçaria ou implemento	1933/36
A - Distância entre eixos	3.600
B - Comprimento total	6.018
C - Largura	2.441
D - Altura: carregado (teto alto/teto baixo)	3.279/2.854
descarregado (teto alto/teto baixo)	3.352/2.927
E - Bitola - eixo dianteiro	2.046
F - Bitola - eixo traseiro	1.803
G - Balanço dianteiro	1.440
H - Balanço traseiro	978
I - Vão livre - eixo dianteiro	278
J - Vão livre - eixo traseiro	234
K - Círculo de viragem do veículo, mØ	15,0
L - Ângulo de entrada: carregado	13°
descarregado	16°
M - Ângulo de saída: carregado	30°
descarregado	36°
N - Distância eixo dianteiro/traseira da cabina: Estendida/Leito	388/808
O - Distância do centro da 5ª roda/eixo traseiro	650 (+250/-350)
P - Altura teto da cabina/chassi (teto alto/teto baixo)	2.300/1.875

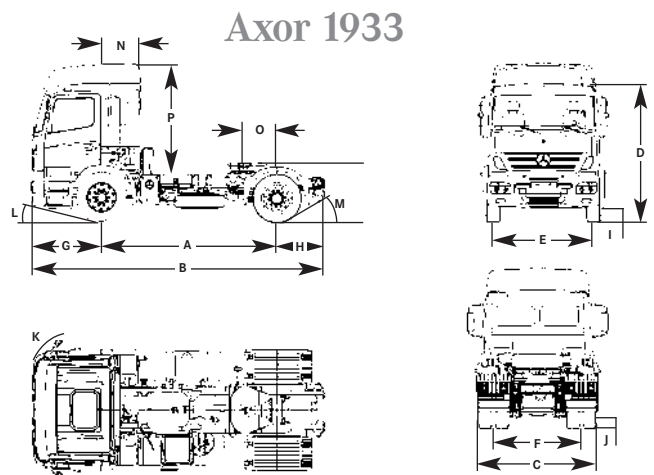

Alguns itens citados ou mostrados neste folheto são opcionais e podem não estar imediatamente disponíveis para atendimento. Procure um Concessionário Mercedes-Benz e conheça as múltiplas configurações oferecidas pela mais completa linha de veículos comerciais do País. No interesse do desenvolvimento tecnológico, a DaimlerChrysler do Brasil reserva-se o direito de alterar as

especificações e os desenhos dos produtos sem prévio aviso. A qualidade do meio ambiente é respeitada pela tecnologia dos produtos Mercedes-Benz. Para mais informações, ligue 0800 970 90 90 ou acesse www.mercedes-benz.com.br. Mercedes-Benz, marca registrada do Grupo DaimlerChrysler.

