



Axor 2644

Cavalo Mecânico 6x4 – Rodoviário

► O Axor 2644 faz parte da nova Linha de Caminhões Extrapesados Mercedes-Benz, desenvolvida principalmente para aplicações rodoviárias de médias e longas distâncias, inclusive possibilitando a tração de composição com PBTC de 74 toneladas (rodotrem).

► As três opções de cabina disponíveis para este modelo atendem de forma adequada às necessidades e às preferências do transportador. A cabina Estendida* possui um prolongamento na parte traseira que maximiza o espaço interno e possibilita ainda a colocação de uma cama rebatível*. É especialmente indicada para quem necessita de conforto

e funcionalidade sem a perda da plataforma de carga. Já a cabina Leito, nas versões teto alto* e teto baixo, é indicada para utilização rodoviária, pois seu amplo espaço interno proporciona muito conforto para o motorista, principalmente nos momentos de descanso.

► O motor DaimlerChrysler OM-457 LA, dotado de gerenciamento eletrônico de combustível, propicia maior desempenho, baixo consumo de combustível e atende à legislação Proconve P-5 (Euro III).

► **Axor 2644. Um caminhão de respeito.**



Mercedes-Benz

Motor

Modelo	MB OM-457 LA, com gerenciamento eletrônico	
Tipo	6 cilindros verticais em linha, turbocooler	
Potência máxima, conforme NBR ISO 1585	315 kW (428 cv) a 1900 rpm	
Torque máximo, conforme NBR ISO 1585	2.100 Nm (214 mkgf) a 1100 rpm	
Consumo específico	196 g/kWh (144 g/cvh) a 1300 rpm	
Alternador (V/A)	28/80	
Bateria (quantidade x Ah/V)	2 x 135/12	2 x 170/12*

Curvas de desempenho do motor OM-457 LA.III

Valores conf. NBR ISO 1585.
Índices de emissões conforme Proconve P-5 (Euro III).
Potência máx.: 315 kW (428 cv) a 1900 rpm
Momento máx. de força: 2.100 Nm (214 mkgf) a 1100 rpm
Consumo específico mínimo: 196 g/kWh (144 g/cvh) a 1300 rpm

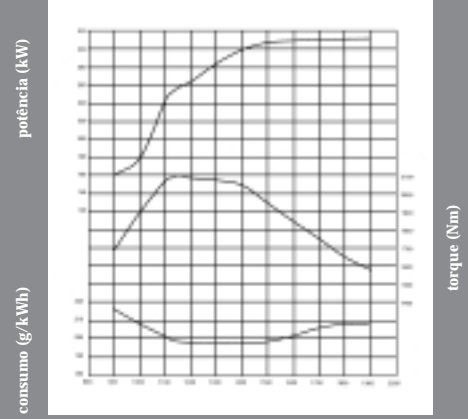

Emissões em conformidade com o Proconve P-5 (Euro III)

Transmissão

Embreagem	Ø 400 mm; disco duplo, servo-assistido	
Caixa de mudanças	MB G 240 - 16/11,72	
Marchas sincronizadas	16	
Tomada de força*	MB NA 121 - 1b	

Eixos

Eixo dianteiro	MB VL4/51 DC-7,5	
1º eixo traseiro	MB HD7/058 DCGS-13	
2º eixo traseiro	MB HL7/058 DCS-13	
Reduções	4.000x1,208 (29:24) => 4,833:1	
	3.429x1,333 (28:21) => 4,571:1*	

Chassi

Quadro/Tipo	escada, 5ª roda com possibilidade de regulagem (passo = 50 mm)		
Dimensões do perfil	270 mm x 70 mm/espessura: 9,5 mm		
Material	LNE 50		
Suspensão dianteira	feixe de molas parabólicas, com amortecedores telescópicos de dupla ação e barra estabilizadora		
Suspensão traseira	feixe de molas parabólicas, com amortecedores telescópicos de dupla ação e barra estabilizadora		
Aros	8.25 x 22,5	8.00 x 22,00*	8.25 x 22,5*
Pneus	295/80 R 22,5	11.00 R 22 PR 16*	12.00 R 22,5 PR 16*
Direção hidráulica	LS 8 BK		
Reservatório de combustível (l)	500 + 130 (alumínio)	300 (plástico)*	500 (alumínio)*

Desempenho do Veículo

Axor 2644, com caixa de mudanças MB G 240 - 16 e pneus 295/80 R 22,5		
Redução	i=4,833:1	i=4,571:1
Velocidade máxima (km/h)	110	116
Capacidade de subida de rampa (em movimento): com 57.000 kg (%)	42	39
com 74.000 kg (%)	31	29
Capacidade de subida de rampa (partida em rampa): com 57.000 kg (%)	28	26
com 74.000 kg (%)	21	20

Freios

Freio de Serviço	ar comprimido, de dois circuitos, discos nas rodas dianteiras e traseiras	
Área de frenagem total:		
eixo dianteiro	784 cm²	
1º eixo traseiro	784 cm²	
2º eixo traseiro	784 cm²	
total	2.352 cm²	

Pesos e Capacidades (kg)

Veículo sem carga, em ordem de marcha¹	2644/33	
Eixo dianteiro	4.940	
1º + 2º eixos traseiros	4.398	
Total	9.338	
Carga máxima sobre a 5ª roda (técnica/legal)	16.762/13.662	
Pesos Admissíveis Tecnicamente²/Legalmente³		
Eixo dianteiro	7.100/6.000	
1º eixo traseiro	9.500/8.500	
2º eixo traseiro	9.500/8.500	
Peso Bruto Total (PBT)	26.100/23.000	
Peso Bruto Total Combinado (PBTC)	74.000	
Capacidade Máxima de Tração (CMT)	80.000	

Freio de Estacionamento	Tipo		câmara de mola acumuladora, acionada pneumáticamente, com atuação nas rodas traseiras
Freio Adicional - Motor	Tipo/Acionamento		Top Brake (+ freio-motor)/hidráulico com controle eletrônico conjugado ao freio-motor
Freio Adicional - Motor*	Tipo/Acionamento		Turbo Brake* (+ Top Brake + freio-motor)/hidráulico com controle eletrônico conjugado ao freio-motor. Alavanca na coluna de direção com 3 estágios (freio conjugado/Top Brake/Top Brake + Turbo Brake)
Freio Adicional	Tipo		Retarder - Voith R115 HV* ABS - Anti Block System - Série

(1) Chassi com cabina LTB, sem carroçaria ou implemento, com reservatório de combustível cheio, com roda reserva, sem motorista, com extintor e caixa de ferramentas. (2) Entre os valores admissíveis técnica e legalmente, deve-se respeitar sempre o de menor valor. Nenhum veículo de carga poderá transitar com PBT, PBTC ou CMT superior ao indicado pelo fabricante. (3) Conforme Resoluções do Contran. Obs.: Variantes de pesos - Tanque de 300 l em plástico, -160 kg; Cabina Estendida teto baixo, -170 kg; Cabina Leito teto alto, +60 kg; Rodas de alumínio, -150 kg; Retarder - Voith R115 HV, +100 kg.

(*) Opcional

Dimensões (mm)

Chassi com cabina, sem carroçaria ou implemento	2644/33
A - Distância entre eixos	3.300
B - Comprimento total	6.818
C - Largura	2.441
D - Altura: carregado (teto alto/teto baixo)	3.459/3.034
descarregado (teto alto/teto baixo)	3.510/3.085
E - Bitola - eixo dianteiro	2.046
F - Bitola - eixo traseiro	1.803
G - Balanço dianteiro	1.440
H - Balanço traseiro	720
I - Vão livre - eixo dianteiro	278
J - Vão livre - eixo traseiro	295
K - Círculo de viragem do veículo, mØ	16,0
L - Ângulo de entrada: carregado	13°
descarregado	15°
M - Ângulo de saída: carregado	35°
descarregado	38°
N - Distância eixo dianteiro/traseira da cabina: Estendida/Leito	388/808
O - Distância do centro da 5ª roda/eixo traseiro	375 (+250/-150)
P - Distância entre eixos traseiros	1.350
Q - Altura teto da cabina/chassi (teto alto/teto baixo)	2.478/2.053

Axor 2644

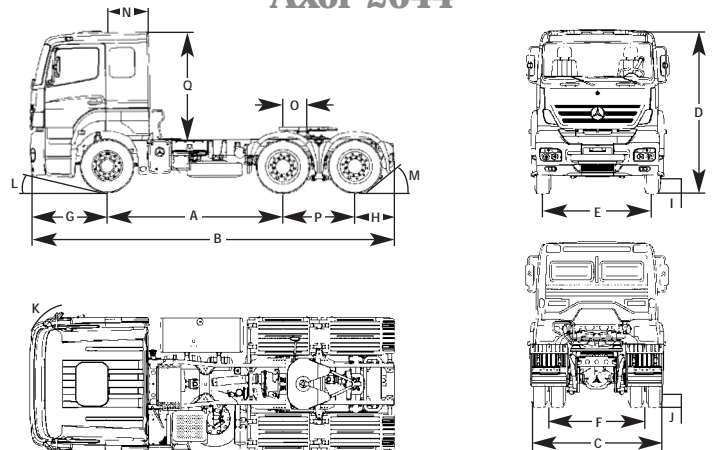

Alguns itens citados ou mostrados neste folheto são opcionais e podem não estar imediatamente disponíveis para atendimento. Procure um Concessionário Mercedes-Benz e conheça as múltiplas configurações oferecidas pela mais completa linha de veículos comerciais do País. No interesse do desenvolvimento tecnológico, a DaimlerChrysler do Brasil reserva-se o direito de alterar as

especificações e os desenhos dos produtos sem prévio aviso. A qualidade do meio ambiente é respeitada pela tecnologia dos produtos Mercedes-Benz. Para mais informações, ligue 0800 970 90 90 ou acesse www.mercedes-benz.com.br. Mercedes-Benz, marca registrada do Grupo DaimlerChrysler.

