



710 Plus

Caminhão Leve

► O modelo vem equipado com uma nova versão do consagrado motor mecânico OM-364 LA, atendendo à legislação de emissões Proconve P-5 (Euro III). Esta nova versão ganhou um torque mais elevado, 21% maior que a versão anterior, propiciando melhor capacidade de arranque e de retomada de velocidade, maiores velocidades médias e mais agilidade do veículo nas operações urbanas.

► O modelo 710 possui duas versões de sistema de freios: versão Plus – freio pneumático que propicia melhor performance do sistema e facilita a manutenção e a instalação de equipamentos auxiliares;

versão hidráulica (sob encomenda) – com freio hidráulico, auxiliado a vácuo, disco na dianteira e tambor na traseira.

► A facilidade de acesso à cabina também é um diferencial do modelo. O conceito de cabina semi-avançada com degrau de acesso situado após o eixo dianteiro exige menor esforço para a entrada e a saída da cabina.

► O caminhão leve 710 Plus é indicado para distribuição de produtos na área urbana e para curtas e médias distâncias rodoviárias. O modelo possui dois entre-eixos, o que permite carroçarias de até 5,5 m, podendo receber diversos tipos de implementos.



Mercedes-Benz

Motor

Modelo	MB OM-364 LA, Proconve P-5
Tipo	4 cilindros verticais em linha, turbocooler, mecânico
Potência máxima, conforme NBR ISO 1585	81 kW (110 cv) a 2300 rpm
Torque máximo, conforme NBR ISO 1585	460 Nm (47 mkgf) de 1400 rpm
Consumo específico	218 g/kWh (160 g/cvh) a 1400 rpm
Alternador (V/A)	14/90
Bateria (quantidade x Ah/V)	1 x 100/12

Curvas de desempenho do motor MB OM-364 LA

Valores conf. NBR ISO 1585.
Índices de emissões conforme Proconve P-5 (Euro III).
Potência máx.: 81 kW (110 cv) a 2300 rpm
Momento máx. de força: 460 Nm (47 mkgf) de 1400 rpm
Consumo específico mínimo: 218 g/kWh (160 g/cvh) a 1400 rpm

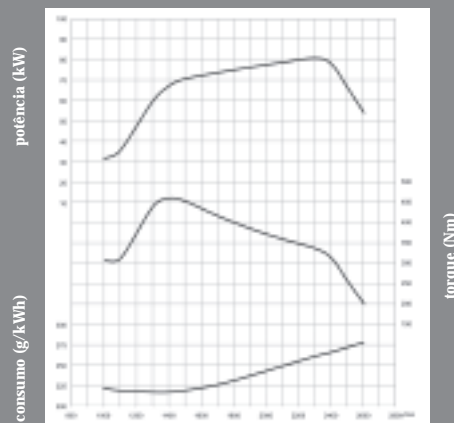

Emissões em conformidade com o Proconve P-5 (Euro III)

Transmissão

Embreamento	Ø 310 mm; monodisco
Caixa de mudanças	Eaton FSO 4405A
Marchas sincronizadas	5

Eixos

Eixo dianteiro	MB VL 2/13 C - 2,9
Eixo traseiro	MB HL 2/17 - 5,9
Reduções	(43:10) => 4,3:1

Chassi

Quadro - tipo	Escada, rebatado
Dimensões do perfil	180 mm x 65 mm/espessura: 5,0 mm
Material	LNE 38 + Ti
Suspensão dianteira	Molas semi-elípticas, com amortecedores telescópicos de dupla ação e barra estabilizadora
Suspensão traseira	Molas semi-elípticas, com amortecedores telescópicos de dupla ação e barra estabilizadora
Aros	6,00 x 17,5
Pneus	215/75 R 17,5
Direção hidráulica	ZF 8058
Reservatório de combustível (l)	150 l em plástico

Desempenho do Veículo

710, com caixa de mudanças Eaton FSO 4405A - 5 e pneus 215/75R17,5

Redução	i=4,3:1
Velocidade máxima (km/h)	110
Capacidade de subida de rampa (em movimento): com 6.700 kg (%)	46
com 9.100 kg (%)	32
Capacidade de subida de rampa (partida em rampa): com 6.700 kg (%)	32
com 9.100 kg (%)	23

Pesos e Capacidades (kg)

Veículo sem carga, em ordem de marcha	3.700/4.250
Eixo dianteiro	1.850/1.830
1º eixo traseiro	1.080/1.140
Total	2.930/2.970
Carga máxima útil	3.770/3.730

Pesos Admissíveis Tecnicamente

Eixo dianteiro	2.200
Eixo traseiro	4.500
Peso Bruto Total (PBT)	6.700
Peso Bruto Total Combinado (PBTC)	9.100
Capacidade Máxima de Tração (CMT)	9.100

Freios

Freio de Serviço	versão Plus	freio a disco hidráulico auxiliado a ar na dianteira, e a tambor totalmente pneumático na traseira
		* hidráulico, de dois circuitos, auxiliado a vácuo, disco nas rodas dianteiras e tambor nas rodas traseiras
	Área de frenagem total: eixo dianteiro	440 cm ²
	eixo traseiro	1.138 cm ²
	total	1.578 cm ²
Freio de Estacionamento		
Tipo	normal*	mecânico e alavanca
	versão Plus	câmara de mola acumuladora acionada pneumicamente

Freio Adicional - Motor

Tipo	motor
Acionamento	pneumático com comando elétrico podendo atuar com o freio de serviço

(*) Opcional

Dimensões (mm)

Chassi com cabina, sem carroceria ou implemento

A - Distância entre eixos	3.700/4.250
B - Comprimento total	5.890/6.440
C - Largura	2.210
D - Altura: carregado/descarregado	2.344/2.407
E - Bitola - eixo dianteiro	1.897
F - Bitola - eixo traseiro	1.642
G - Balanço dianteiro	820
H - Balanço traseiro	1.370
I - Vão livre - eixo dianteiro	222
J - Vão livre - eixo traseiro	181
K - Círculo de viragem do veículo, mØ	13,4/15,4
L - Ângulo de entrada: carregado/descarregado	27°51'/31°15'
M - Ângulo de saída: carregado/descarregado	22°59'/28°41'
N - Distância eixo dianteiro início carroceria: semi-avançada	1.270
O - Altura teto da cabina ao chassi: semi-avançada	1.735

710 Plus

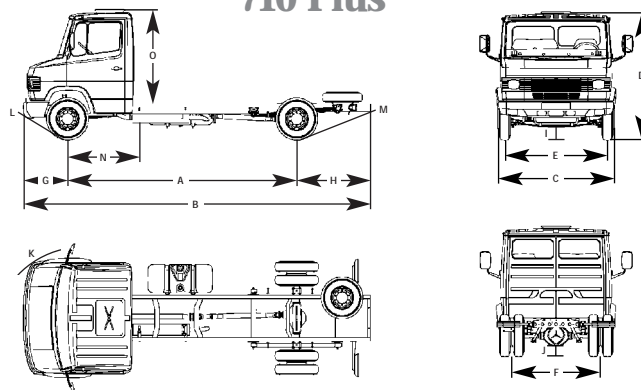

Alguns itens citados ou mostrados neste folheto são opcionais e podem não estar imediatamente disponíveis para atendimento. Procure um Concessionário Mercedes-Benz e conheça as múltiplas configurações oferecidas pela mais completa linha de veículos comerciais do País. No interesse do desenvolvimento tecnológico, a DaimlerChrysler do Brasil reserva-se o direito de alterar as

especificações e os desenhos dos produtos sem prévio aviso. A qualidade do meio ambiente é respeitada pela tecnologia dos produtos Mercedes-Benz. Para mais informações, ligue 0800 970 90 90 ou acesse www.mercedes-benz.com.br. Mercedes-Benz, marca registrada do Grupo DaimlerChrysler.

