



2423 K

Caminhão Pesado

- ▶ Capacidade de carga, potência, torque, maior durabilidade, rapidez nos diagnósticos e menor demanda de manutenção. Fatores decisivos para a escolha de um veículo como o Mercedes-Benz 2423 K.
- ▶ Destinado principalmente aos mercados de construção civil e mineração, este caminhão possui tomada de força no câmbio, dispensando adaptação por terceiros na instalação de básculas. O chassi, com longarinas duplas, combina robustez com resistência, tornando o 2423 K ideal para condições severas de trabalho.
- ▶ Um veículo compacto, com cabina avançada desenhada para

facilitar a operação e a manutenção em locais de difícil acesso como, por exemplo, canteiros de obras, proporcionando maior visibilidade, manobrabilidade e conforto para quem dirige.

- ▶ A segurança fica por conta do freio de serviço com pressão de trabalho de 10 bar, conjugado ao exclusivo freio-motor Top Brake. Esses e outros equipamentos mostram a constante preocupação da Mercedes-Benz com o bem-estar de quem trabalha com os caminhões da marca.

- ▶ Mercedes-Benz 2423 K. Para quem procura força, qualidade, desempenho e economia.



Mercedes-Benz

Motor

Modelo	MB OM-906 LA, com gerenciamento eletrônico
Tipo	6 cilindros verticais em linha, turbocooler
Potência máxima, conforme NBR ISO 1585	170 kW (231 cv) a 2200 rpm
Torque máximo, conforme NBR ISO 1585	810 Nm (83 mkgf) de 1200 a 1600 rpm
Consumo específico	195 g/kWh (143 g/cvh) a 1500 rpm
Alternador (V/A)	28/80
Bateria (quantidade x Ah/V)	2 x 135/12

Curvas de desempenho do motor OM-906 LA

Valores conf. NBR ISO 1585.
Índices de emissões conforme Proconve P-5 (Euro III).
Potência máx. líquida: 170 kW (231 cv) a 2200 rpm
Momento máx. de força: 810 Nm (83 mkgf) de 1200 a 1600 rpm
Consumo específico mínimo: 195 g/kWh (143 g/cvh) a 1500 rpm

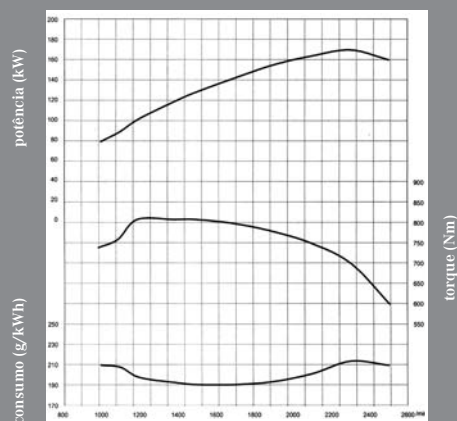

Emissões em conformidade com o Proconve P-5 (Euro III)

Transmissão

Embreagem	Ø 395 mm; monodisco; servo-assistido
Caixa de mudanças	Eaton FS 6209 A
Marchas sincronizadas	8 (+1 super-reduzida)
Tomadas de força	Hydrocar, tipo 2266 no câmbio

Eixos

Eixo dianteiro	MB VL 3/8 D - 6,5
1º eixo traseiro	MB HD 4/02 DG - 10
2º eixo traseiro	MB HD 4/02 D - 10

Reduções	5,857 (41:7)
	5,714 (40:7)*
	4,3 (43:10)*

Chassi

Quadro/Tipo	escada, rebitado
Dimensões do perfil	255 mm x 74 mm/espessura: 7,0 mm
Material	LNE 50
Suspensão dianteira	Molas trapezoidais, com amortecedores telescópicos de dupla ação e barra estabilizadora
Suspensão traseira	Tipo "boogie", com molas semi-elípticas invertidas e centralmente articuladas
Aros	7,50 x 22
Pneus	10.00 - 20 PR16
Direção hidráulica	ZF 8097
Reservatório de combustível	210 l em plástico

Desempenho do Veículo

2423 K, com caixa de mudanças Eaton FS 6209 A e pneus 10.00 - 20 PR16

Redução		i= 5,857 (41:7)
Velocidade máxima (km/h)		82
Capacidade de subida de rampa (em movimento):	com 23.000 kg (%)	55
	com 26.500 kg (%)	46
	com 32.000 kg (%)	37
Capacidade de subida de rampa (partida em rampa):	com 23.000 kg (%)	39
	com 26.500 kg (%)	32
	com 32.000 kg (%)	26

Pesos e Capacidades (kg)

Veículo sem carga, em ordem de marcha	
Eixo dianteiro	3.220
1º eixo traseiro	1.865
2º eixo traseiro	1.865
Total	6.950
Carga máxima útil (técnica/legal)	1.9550/16.050

Freios

Freio de Serviço	ar comprimido, de dois circuitos, tambor nas rodas dianteiras e traseiras	
Área de frenagem total:	eixo dianteiro	2.129 cm ²
	1º eixo traseiro	2.129 cm ²
	2º eixo traseiro	2.129 cm ²
	total	6.387 cm ²
Freio de Estacionamento	câmara de mola acumuladora, acionada pneumáticamente, com atuação nas rodas traseiras	
Freio Adicional - Motor	Top Brake (+ freio motor)	
Acionamento	eletropneumático, podendo atuar em conjunto com o freio de serviço	

Dimensões (mm)

Chassi com cabina, sem carroçaria ou implemento

A - Distância entre eixos	3.600
B - Comprimento total	7.617
C - Largura	2.485
D - Altura:	
carregado	2.696
descarregado	2.750
E - Bitola - eixo dianteiro	1969
F - Bitola - eixo traseiro	1880
G - Balanço dianteiro	1.379
H - Balanço traseiro	1.288
I - Vão livre - eixo dianteiro	283
J - Vão livre - eixo traseiro	256
K - Círculo de viragem do veículo, Ø m	16,6
L - Ângulo de entrada:	
carregado	25° 12'
descarregado	27° 54'
M - Ângulo de saída:	
carregado	34° 45'
descarregado	36° 58'
N - Distância entre eixos traseiros	1.350
O - Altura do teto da cabina ao chassi	1.713
P - Distância do eixo dianteiro início da carroçaria	440

2423 K

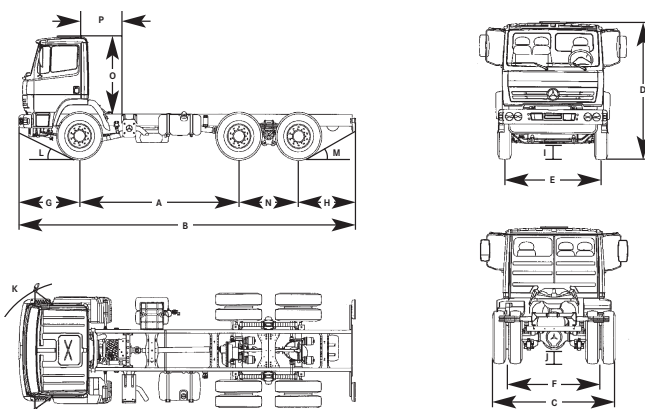

Alguns itens citados ou mostrados neste folheto são opcionais e podem não estar imediatamente disponíveis para atendimento. Procure um Concessionário Mercedes-Benz e conheça as múltiplas configurações oferecidas pela mais completa linha de veículos comerciais do País. No interesse do desenvolvimento tecnológico, a DaimlerChrysler do Brasil reserva-se o direito de alterar as

especificações e os desenhos dos produtos sem prévio aviso. A qualidade do meio ambiente é respeitada pela tecnologia dos produtos Mercedes-Benz. Para mais informações, ligue 0800 970 90 90 ou acesse www.mercedes-benz.com.br. Mercedes-Benz, marca registrada do Grupo DaimlerChrysler.

